

HEPA/Eco-Silver[®]

Large UVC Tower

Owner's Manual

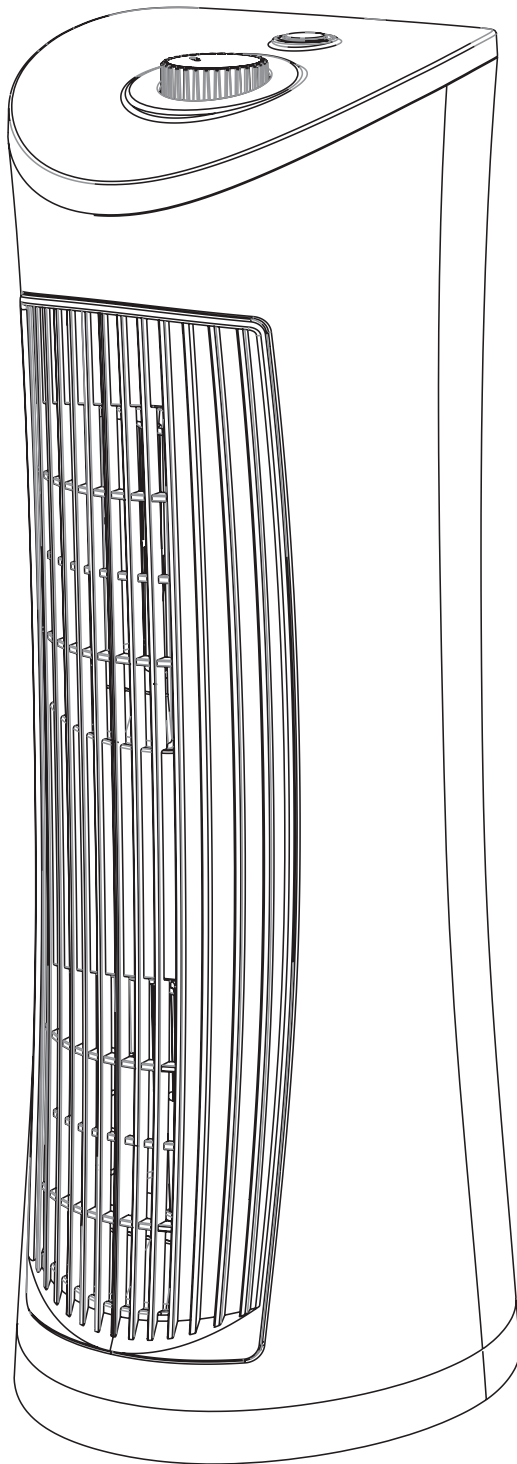

English

Model

40884(0-9)

44134-03
20141201

©2014[®] Registered Trademark/TM Trade mark of Hunter Fan Co.
Manufactured under license by Master Brands H.K.
All rights reserved

Hunter[®]
SINCE 1886

At a Glance

Introduction and Warnings	3
How it Works	5

Using Your Air Purifier

Initial Setup	6
Operation	7

Maintenance

Cleaning the Unit	7
Replacing the Pre-filter	7
Replacing the Filter	8
Replacing the UVC Bulb	8
Order Replacement Parts	10
Troubleshooting and Support	10
Storage	10

Warranty

1 Year Limited Warranty	11
-----------------------------------	----

INTRODUCTION:

Thank you for purchasing the HEPA Large UVC Tower.

You have purchased our latest development in air purifiers. This system has been developed to improve the quality of the air you breathe.

Our HEPA Large UVC Tower out performs other air purifiers by quickly and effectively removing dust, smoke, and pollen particles as small as 0.3 microns in size. The following innovative features are included in your Hunter Air Purifier.

 **High Particulate Efficiency:** The HEPA filter will remove up to 99.97% of particles as small as 0.3 micron particles from the air that passes through the filter.

 **Eco-Silver Anti-Bacterial Odor Reduction Pre-Filter:** The Eco-Silver pre-filter is a replaceable filter and must be replaced periodically to insure full anti-bacterial benefits. It can kill typical bacterium and stop bacterium from propagating. It also will help to reduce unpleasant household odors.

 **UVC Lamp:** This HEPA Large UVC Tower is equipped with a UVC germicidal lamp. UVC technology is a proven germicide that is accepted by the FDA and EPA as having the ability to kill pathogens in air that are exposed to UVC light.

 **Photocatalytic Oxidation:** Reduces the amount of toxic VOCs in the air caused by household cleaners and products.

IMPORTANT SAFETY INSTRUCTIONS! READ AND SAVE ALL INSTRUCTIONS BEFORE USING THIS AIR PURIFIER.

 **WARNING! RISK OF ELECTRIC SHOCK** 

1. **WARNING:** This air purifier emits UVC radiation that may cause eye and/or skin irritation. RG-3. Avoid exposing eyes and skin to unshielded UVC Lamp.
2. **Caution:** The UVC Lamp may shatter and cause injury if it is dropped or sustains impact. Wear safety glasses and gloves when handling the UVC Lamp. Do not use excessive force when handling the UVC Lamp. Dispose of the UVC bulb in accordance with local or state guidelines as trace amounts of mercury are present.
3. This air purifier is designed for use on a level floor and may not work properly on an uneven floor. **ALWAYS** place the air purifier on a firm, level floor. **ALWAYS** place the air purifier at least six (6) inches away from walls and heat sources such as stoves, radiators, or heaters.

4. Place the air purifier in an area that is out of the reach of children.
5. Before using the air purifier, extend the cord and inspect for any signs of damage. DO NOT use the product if the cord has been damaged.
6. To reduce the risk of electric shock, this product has a polarized plug (one blade is wider than the other) as a safety feature. This plug will fit into a polarized outlet only one way. If the plug does not fit fully into the outlet, reverse the plug. If it still does not fit, contact a qualified electrician. DO NOT attempt to defeat or override this safety feature.
7. ALWAYS UNPLUG the air purifier while it is being cleaned.
8. DO NOT move or tilt the air purifier while it is in operation. Turn off and unplug before moving.
9. DO NOT immerse the air purifier in water at any time because permanent damage will occur. To properly clean your air purifier, follow the instructions in the Maintenance section of this manual “Cleaning the Unit” on page 7.
10. This equipment should be inspected frequently and collected dirt removed from it regularly to prevent excessive accumulation that could result in flashover or risk of fire.
11. Do not run cord under carpeting. Do not cover cord with throw rugs, runners, or similar coverings. Do not route cord under furniture or appliances. Arrange cord away from traffic area and where it will not be tripped over.

⚠ WARNING! To Reduce The Risk Of Fire Or Electric Shock, Do Not Use This Fan With Any Solid-State Speed Control Device.

HOW IT WORKS:

The HEPA Large UVC Tower can help rid your home of dust and dangerous pollutants in the air. This unit features a permanent Photocatalyst Filter, UVC Germicidal Lamp, Eco-Silver pre-filter and HEPA filter to help rid the air of unwanted airborne pollutants, allergens and odors and create a cleaner environment. Eco-Silver pre-filter will kill the bacterium adhere to it and so stop bacterium from growing and propagating. With the unit's 120 Clean Air Delivery Rating, you can be confidence that your air will be clean and odor free. Three speed settings Low, Medium, High, and optional UVC Lamp, this unit is powerful enough for any room in your home or office.

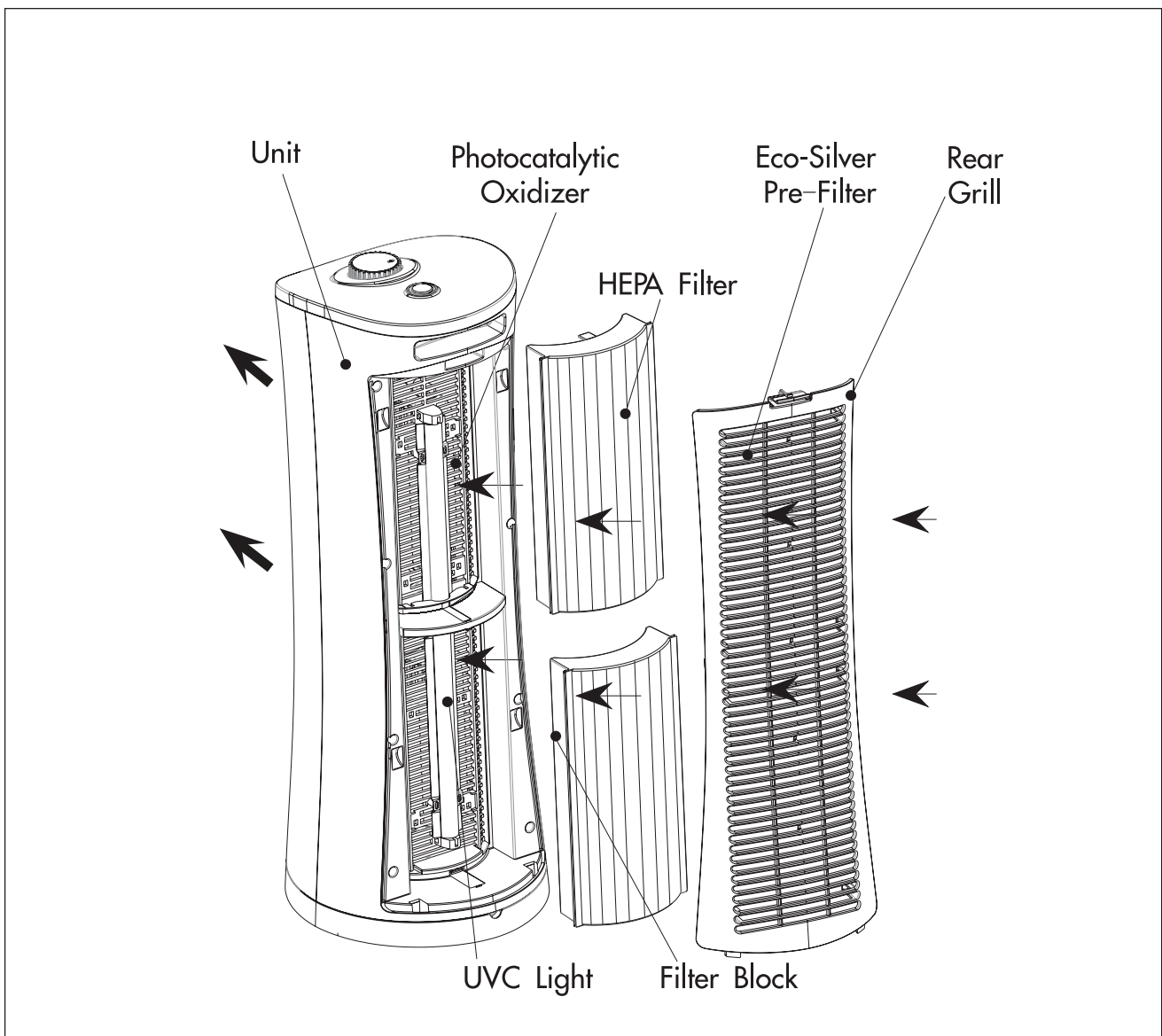

Using Your Air Purifier

INITIAL SETUP:

Your air purifier was thoroughly inspected and tested at the factory prior to packaging. Visually inspect it upon removal from its box. Remove and discard any packaging material. Return the unit if it shows any signs of damage or mishandling.

1. Take the air purifier out of the box and remove the clear plastic protective bag and place the unit on a firm, level surface.
2. Before turning on the air purifier, you need to confirm that the filters are firmly in place and have not become loose during shipping.
3. Remove the *rear grill* on the back of the unit by gently pulling the *removal tabs* away from the unit and lift the *rear grill* away. Figure 1.
4. The Eco-Silver *pre-filter* is mounted inside the *rear grill* of the unit. Confirm that it properly covers the grill vents. Figure 2.
5. The HEPA *filter* will be resting inside the unit. If present, remove the plastic bag surrounding the *filter* and place the *filter* back into the air purifier. The *filter* should have an *arrow* on the side to indicate air flow and the direction the *filter* should be placed back into the unit. The *arrow* should point toward the front of the unit. Figure 3.
6. Set the *lower tabs* on the bottom of the *rear grill* into the *lower notches* (figure 5) in the base of the unit and rock the *rear grill* up until the *top tabs* snap into place. Figure 1.
7. Plug the unit into a 120V electrical outlet.

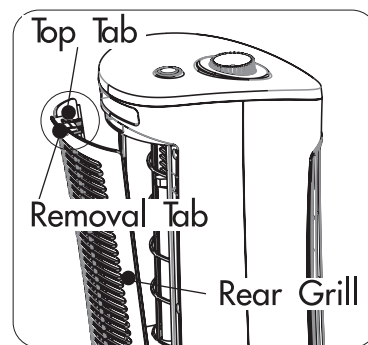

Figure 1

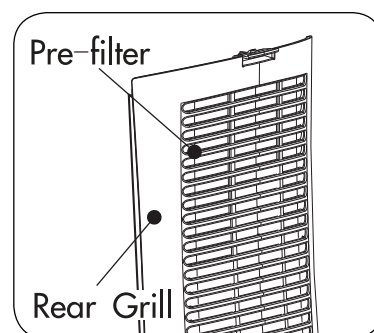

Figure 2

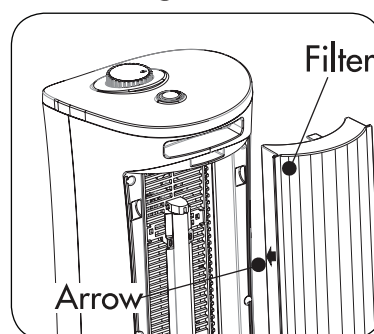

Figure 3

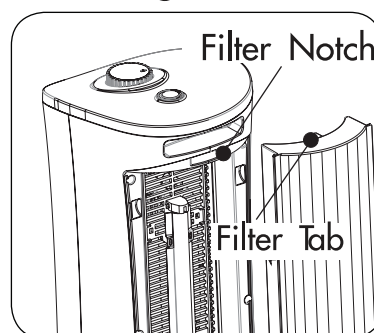

Figure 4

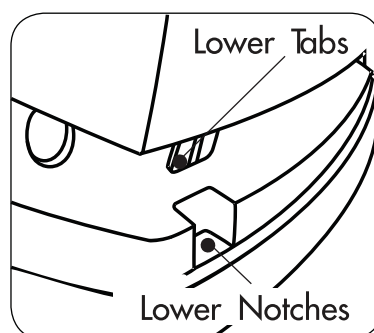

Figure 5

Using Your Air Purifier (continued)

OPERATION:

OFF – Unit off

LOW speed – Recommended for use when soft background noise is unwanted.

MED speed – Typical usage setting. Soft background noise is not an issue.

HI speed – Use when quick, efficient results to a room's air quality are desired.

The fan speed can be adjusted at any time by rotating the dial so the dial indicator aligns with the desired speed.

Press the *UVC On/Off* button to turn on and off the UVC function of your air purifier.

NOTE: The UVC indicator is a blue light that lets you know that the UVC bulb is working.

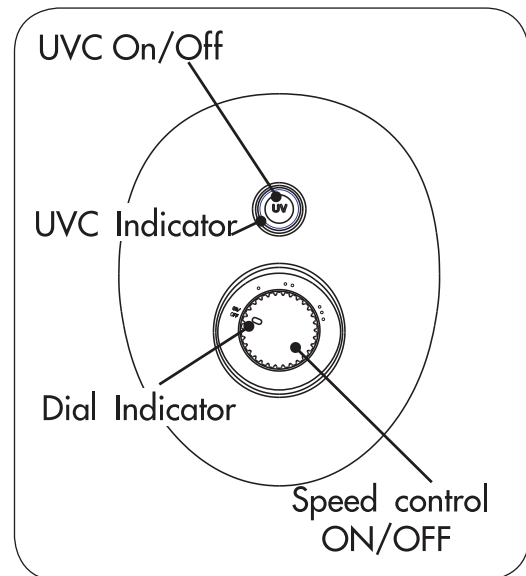

Figure 6

Maintenance

CLEANING THE UNIT:

⚠ WARNING! To avoid serious injury from electric shock **ALWAYS** turn the air purifier **OFF** and disconnect the plug from the outlet **BEFORE** cleaning.

Clean the outside of the unit with a soft, damp cloth. The rear grill can be cleaned in soapy water after it has been removed from the unit and the pre-filter has been removed.

NOTE: Ensure the grill is completely dry before reinstalling it on the unit. Failure to do so could cause damage to the filters or motor.

CAUTION: Do not use gasoline, benzene, thinner, harsh cleaners, etc., as they will damage the product. **NEVER** use **ALCOHOL OR SOLVENTS**.

REPLACING THE PRE-FILTER:

1. Turn the air purifier off and disconnect from the wall outlet.
2. Remove the *rear grill* on the back of the unit by gently pulling the *removal tabs* away from the unit and lift the *rear grill* away. Figure 7.

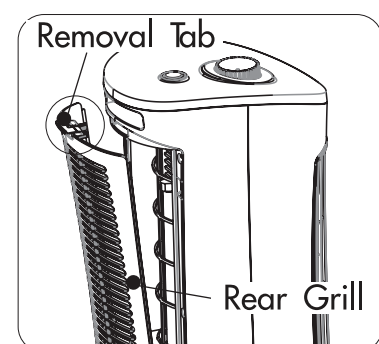

Figure 7

3. Gently remove the *pre-filter* from the *rear grill*, by carefully removing it from the *filter supports* that secure it to the *rear grill*. Figure 8.
4. Check the side of the *pre-filter* facing the *rear grill* for particle coverage. *If the pre-filter is covered with dust and other particles, replace with a new Eco-Silver pre-filter.*
5. Reinstall the *pre-filter*.
6. Replace the *rear grill*. The unit is now ready for normal operation.

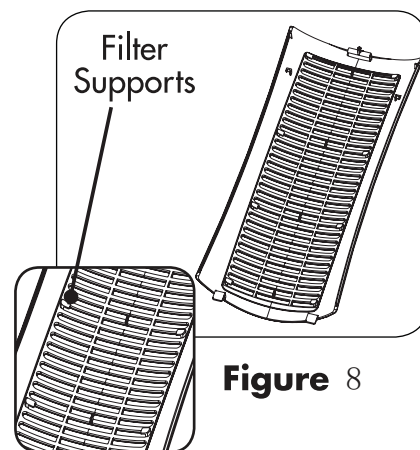

Figure 8

REPLACING THE FILTER:

1. Turn the air purifier off and disconnect from the outlet.
2. Remove the *rear grill* on the back of the unit by gently pulling the *removal tabs* away from the unit and lift the *rear grill* away. Figure 7.
3. Remove the *filter* from the unit. Note the directional arrow printed on the side of the filter. The *filter* will be reinstalled with the same orientation. Figure 9.
4. Check the side of the filter facing the *rear grill* for particle coverage. *If the filter is covered with dust and other particles, replace with a new HEPA filter.*
5. Reinstall the *filter*.
6. Replace the *rear grill*. The unit is now ready for normal operation.

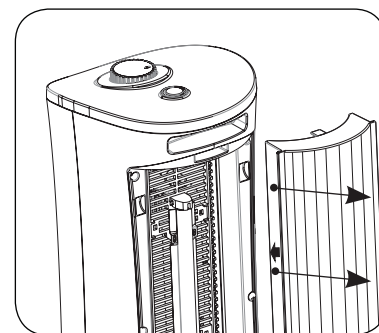

Figure 9

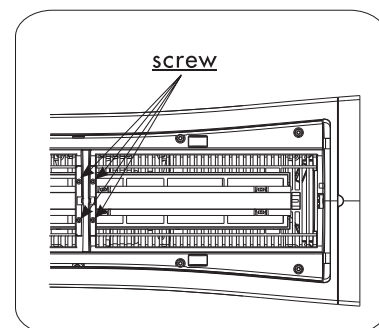

Figure 10

NOTE: The Eco-Silver pre-filter is recommended to be replaced once every 3 months. HEPA filter is recommended to be replaced once a year. Some indoor environments may require more frequent replacing of filters. Filter discoloration is normal and will not be removed by vacuuming. **DO NOT** attempt to wash the filters as damage to the filters or air purifier may occur.

REPLACING THE UVC BULB:

Follow these instructions to remove and replace the UVC *bulb*.

1. Unplug the unit from the wall outlet.
2. Remove the *rear grill* on the back of the unit by gently pulling the *removal tabs* away from the unit and lift the *rear grill* away. Figure 7.

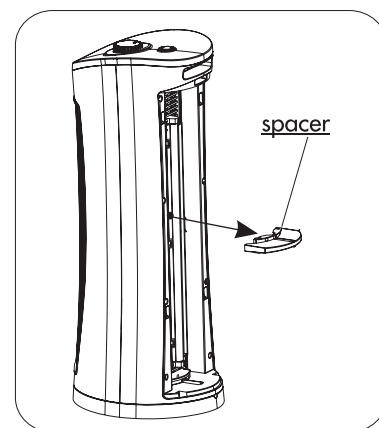

Figure 11

3. Remove the HEPA *filter*. Figure 9.
4. Remove the 4 mounting screws holding the spacer in place. Figure 10.
5. Remove the spacer. Figure 11.
6. Using a small Phillips screwdriver remove the six *mounting screws* holding the UVC Cover in place. Figure 12.
7. Remove the 3 black *insulators* covering each end of the the *bulb*. Figure 13.
8. Grasping the two *ceramic ends* of the UVC *bulb*, twist *bulb* approximately one-quarter turn in either direction to allow the pins to lineup with the *exit groove* and allowing the *bulb* to be removed. Figure 14.
9. Remove the new UVC *bulb* from its packaging being careful not to let the *bulb* come in contact with your skin.

Note: Oils from your skin can cause damage to the bulb and will prevent it from working.

10. Using the bag the *bulb* came in, to prevent skin contact with the bulb, insert the new UVC *bulb* into the *bulb mounts*. Figure 14. Once the *bulb* is pressed firmly into the mounts at both ends, twist the *bulb* approximately one-quarter turn in either direction until *bulb* is secured. Discard the bag.
11. Reinstall the 3 black *insulators*. Figure 13.
12. BE SURE to reinstall the UVC cover using the 6 *mounting screws*. Figure 15.
13. Reinstall the spacer using the 4 mounting screws. Figure 10.
14. Replace the HEPA *filter*.
15. Replace the *rear grill*.

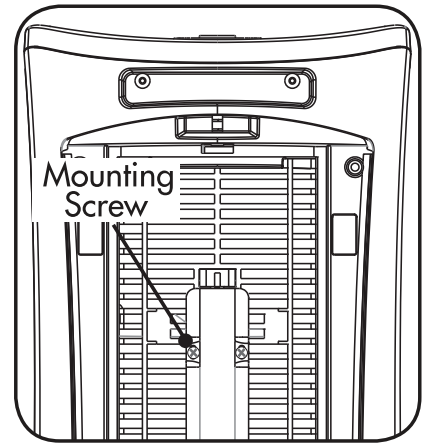

Figure 12

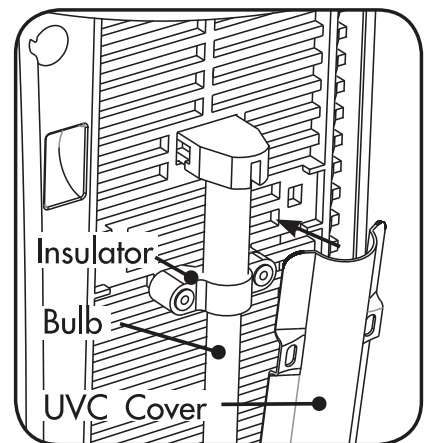

Figure 13

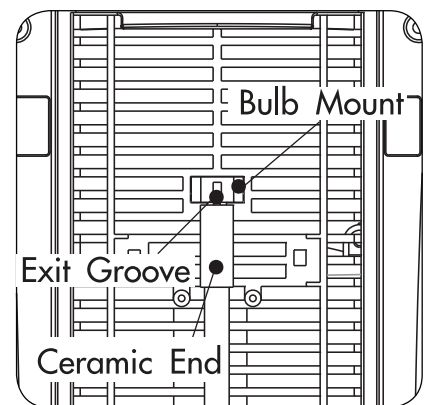

Figure 14

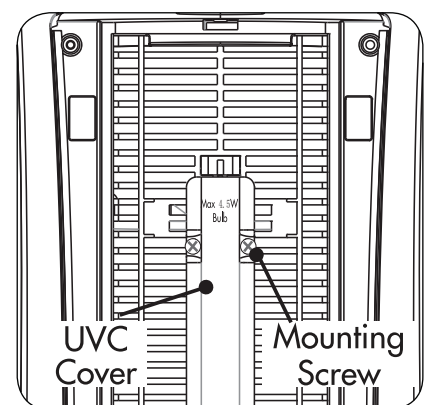

Figure 15

Note : The UVC bulb is recommended to be replaced once a year.

TROUBLESHOOTING:

Problem: No Operation.

Solution: Confirm that the unit is plugged in.

- ☒ Check the installation of the *rear grill*
- ☒ Check the installation of the *UVC cover*.

Problem: Unit has reduced air flow or increased noise.

Solution: The filter may be clogged or need to be replaced.
See “Replacing the Filter” on page 8.

Problem: The UVC *bulb* is not operating.

Solution: Check the installation of the UVC *bulb*.

- ☒ Replace the UVC bulb. See “Replacing the UVC bulb” on page 8.



ORDER REPLACEMENT PARTS

<i>Model</i> 40884 (0-9)	<i>Part #</i>
<i>HEPA Filter(2)</i>	30610
<i>Eco-Silver Pre-filter</i>	30601
<i>UV Bulb</i>	30404

Replacement parts are available at most retailers that carry Hunter Air Purifiers. You may also purchase them directly from Master Brands H.K.:

www.HunterPureAir.com
1-855-887-1440

TECHNICAL SUPPORT:

If you need any assistance with setup, operation, or parts for your new HEPA Large UVC Tower, please call us, our technical support staff is ready to help!

USA & Canada: 1-855-887-1440

Hours of operation are from 7:00 am to 7:00 pm Monday – Friday and 8:00 am to 5:00 pm on Saturday, Central Time. You may also contact us on the Internet at **www.HunterPureAir.com**



Hunter Air Purifier

1 YEAR LIMITED WARRANTY

Master Brands H.K. makes the following limited warranty to the original residential user or consumer purchaser of the Air Purifier with a HEPA filtration:

If any part of your Air Purifier motor fails during the first one (1) year from the date of installation due to a defect in material or workmanship, we will provide a replacement Air Purifier free of charge. Installation is deemed to occur at the date of purchase.

If the Air Purifier cord or bottom filter panel fails any time within six (6) months after installation due to a defect in material or workmanship, we will replace or, at our option, repair the unit free of charge at our nearest service center.

You will be responsible for all parts and labor costs after this one-year period.

IF THE ORIGINAL RESIDENTIAL USER OR CONSUMER PURCHASER CEASES TO OWN THE AIR PURIFIER, THIS WARRANTY AND ANY IMPLIED WARRANTY WHICH THEN REMAINS IN EFFECT, INCLUDING BUT NOT LIMITED TO ANY IMPLIED WARRANTY OF MERCHANTABILITY OR FITNESS FOR A PARTICULAR PURPOSE, ARE VOIDED. NO WARRANTY, EXPRESSED OR IMPLIED, INCLUDING ANY WARRANTY OF MERCHANTABILITY OR FITNESS FOR A PARTICULAR PURPOSE, IS MADE IN RESPECT TO THE FILTER MATERIAL OR CARBON FILTER. THIS WARRANTY IS IN LIEU OF ALL OTHER EXPRESS WARRANTIES. THE DURATION OF ANY IMPLIED WARRANTY, INCLUDING BUT NOT LIMITED TO ANY IMPLIED WARRANTY OF MERCHANTABILITY OR FITNESS FOR A PARTICULAR PURPOSE, IN RESPECT TO THE MOTOR IS EXPRESSLY LIMITED TO THE PERIOD OF THE EXPRESS WARRANTY SET FORTH ABOVE.

This warranty is voided if the air purifier is not purchased and used in the USA or Canada.

This warranty excludes and does not cover defects, malfunctions or failures of the Air Purifier which were caused by repairs by persons not authorized by us, use of parts or accessories not authorized by us, mishandling, modifications, or damage to the Air Purifier while in your possession, or unreasonable use, including failure to provide reasonable and necessary maintenance. This warranty does not cover Air Purifiers used in commercial applications. There are no express or implied warranties as to commercial purchasers or users.



To obtain service, contact the nearest Hunter authorized service center or contact Master Brands H.K. at 1-855-887-1440 for the name of our nearest authorized Hunter Service Center. You will be responsible for insurance and freight or other transportation to our factory service center. We will return the air purifier freight prepaid. The air purifier should be properly packaged to avoid damage in transit since we will not be responsible for any such damage. Proof of purchase is required when requesting warranty service. The purchaser must present sales receipt or other document that establishes proof of purchase.



IN NO EVENT SHALL MASTER BRANDS H.K. BE LIABLE FOR DIRECT, INDIRECT, SPECIAL CONSEQUENTIAL OR INCIDENTAL DAMAGES IN EXCESS OF THE PURCHASE PRICE OF THE AIR PURIFIER. YOUR SOLE REMEDY WILL BE REPAIR OR REPLACEMENT AS PROVIDED ABOVE. SOME AMERICAN STATES AND CANADIAN PROVINCES DO NOT ALLOW LIMITATIONS ON HOW LONG AN IMPLIED WARRANTY LASTS, SO THE ABOVE LIMITATION MAY NOT APPLY TO YOU.

SOME AMERICAN STATES AND CANADIAN PROVINCES DO NOT ALLOW THE EXCLUSION OR LIMITATION OF DIRECT, INDIRECT SPECIAL, INCIDENTAL OR CONSEQUENTIAL DAMAGES, SO THE ABOVE LIMITATION MAY NOT APPLY TO YOU. SOME AMERICAN STATES AND CANADIAN PROVINCES DO NOT ALLOW THE EXCLUSION OR INVALIDITY OF EXPRESS OR IMPLIED WARRANTIES IF THE USER CEASES TO OWN THE AIR PURIFIER, SO THE ABOVE LIMITATION MAY NOT APPLY TO YOU.

THIS WARRANTY GIVES YOU SPECIFIC LEGAL RIGHTS, AND YOU MAY ALSO HAVE OTHER RIGHTS WHICH VARY FROM STATE TO STATE OR PROVINCE TO PROVINCE.

HEPA/Eco-Silver[®] Gran torre UVC

Manual del Propietario

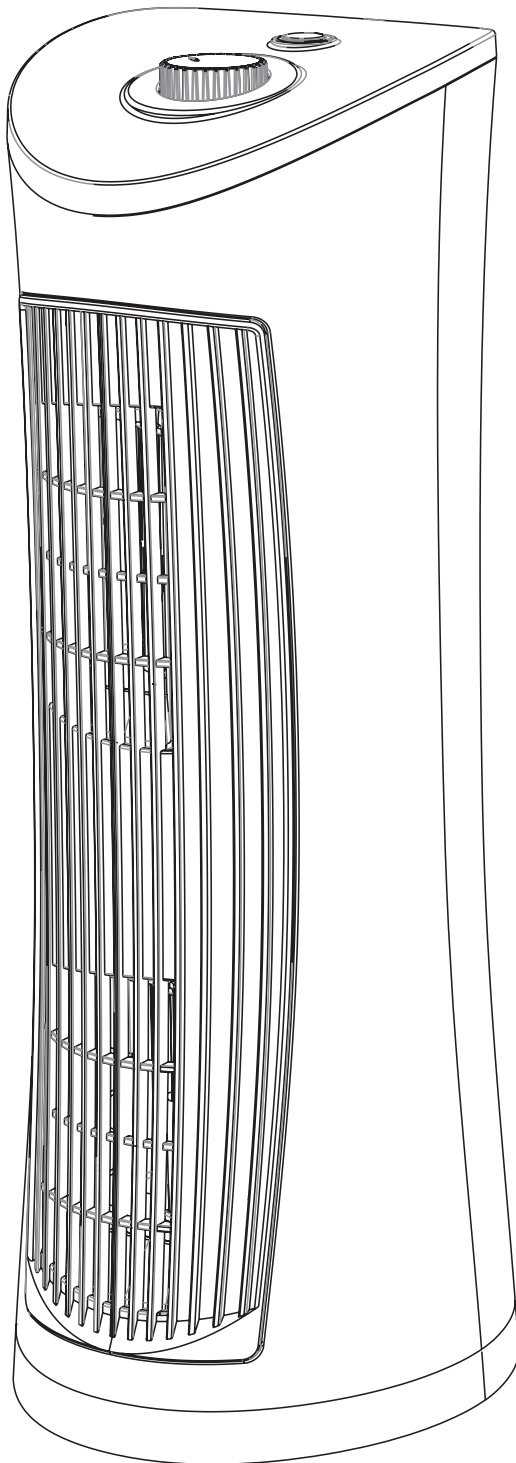

Español

Modelo

40884(0-9)

44134-04

20141201

©2014[®] Marca registrada/TM Marca de comercio de Hunter Fan Co.

Fabricado bajo licencia por Master Brands H.K.

Todos los derechos reservados

Hunter[®]
SINCE 1886

Resumen

Introducción y advertencias	3
Cómo trabaja	5

Uso de su Purificador de aire

Configuración iniciales	6
Operación	7

Mantenimiento

Limpieza de la unidad	7
Reemplace del pre-filtro	7
Reemplace del filtro	8
Reemplace de la bombilla UVC	8
Solución de problemas y soporte	10
Pedido de piezas de reemplazo.	10
Almacenamiento	10





Garantía

1 Año de garantía limitada	11
--------------------------------------	----

INTRODUCCIÓN:

Gracias por comprar el HEPA Gran torre UVC. Ha adquirido nuestro más reciente producto en purificación de aire. Este purificador de aire se ha desarrollado para mejorar la calidad del aire que respira.

Nuestro HEPA Gran torre UVC supera a otros sistemas de purificador de aire al eliminar rápida y eficazmente polvo, humo y partículas de polen tan pequeñas como de 0.3 micrones de tamaño. Su purificador de aire Hunter incluye las siguientes novedosas características.

-  **Alta eficiencia de filtrado de partículas:** El filtro HEPA eliminará el hasta un 99.97% de partículas tan pequeñas como 0.3 micrones del aire que pasana través del filtro.
-  **Prefiltro antibacteriano Eco-Silver para reducción de olores:** El prefiltro Eco-Silver es un filtro reemplazable que se debe cambiar periódicamente para garantizar plenos beneficios antibacterianos. Combate las bacterias típicas y detiene la propagación de bacterias. Asimismo ayuda a reducir los olores desagradables domésticos.
-  **Lámpara UVC:** Este Purificador de aire de Hunter está equipado con una lámpara UVC germicida. La tecnología UVC es un germicida probado que es aceptado por la FDA y EPA ya que tiene la capacidad de eliminar patógenos en el aire que están expuestos a la luz UVC.
-  **Oxidación fotocatalítica:** Reduce la cantidad de químicos orgánicos volátiles (VOC) tóxicos en el aire causados por los limpiadores y productos de uso doméstico.

¡INSTRUCCIONES IMPORTANTES DE SEGURIDAD! LEA Y GUARDE TODAS LAS INSTRUCCIONES ANTES DE USAR ESTE PURIFICADOR DE AIRE

 **¡ADVERTENCIA! RIESGO DE CHOQUE ELÉCTRICO** 

1. ADVERTENCIA: Este purificador de aire emite radiación UVC que puede causar irritación en los ojos y la piel. RG-3. Evite exponer los ojos y la piel a la lámpara UVC sin protector.
2. Precaución: Lámpara UVC puede romperse y causar lesiones si se cae o recibe un impacto. Use lentes de seguridad y guantes al manipular la lámpara UVC. No use fuerza excesiva al manipular la lámpara UVC. Deseche la lámpara UVC de acuerdo con los códigos locales o estatales ya que contiene mercurio.
3. Este purificador está diseñado para usarse en un piso nivelado, pudiendo no funcionar correctamente en pisos desnivelados. SIEMPRE coloque este purificador de aire en un piso firme y nivelado. SIEMPRE coloque el purificador al menos a 15 cm (6") de las paredes y de fuentes de calor como estufas, radiadores o calentadores.

4. Colóquelo en un área fuera del alcance de los niños.
5. Antes de usar el purificador de aire, extienda el cordón e inspecciónelo para detectar cualquier señal de daños. NO use el producto si el cordón está dañado.
6. Para reducir el riesgo de choque eléctrico, este producto tiene un enchufe polarizado (una espiga es más ancha que la otra) como característica de seguridad. El enchufe sólo se podrá introducir en una toma polarizada de una sola manera. Si el enchufe no entra completamente en el tomacorriente, invierta el enchufe. Si todavía no encaja, contacte con un electricista calificado. NO trate de inhabilitar o anular esta característica de seguridad.
7. SIEMPRE DESENCHUFE el purificador de aire mientras se esté limpiando.
8. NO lo incline ni lo mueva durante su operación. Apáguelo y desconéctelo antes de moverlo.
9. NUNCA sumerja el purificador de aire en agua porque pueden producirse daños permanentes. Para limpiar adecuadamente su purificador de aire, siga las instrucciones de la sección "Limpieza de la unidad" en la página 7 de este manual.
10. Este equipo debe ser revisado frecuentemente y debe eliminarse regularmente la suciedad acumulada en él para prevenir la acumulación excesiva que podría ocasionar una combustión súbita generalizada o riesgo de incendio.
11. NO coloque el cable de alimentación bajo la alfombra o el tapete. Coloque el cable de modo que nadie se tropiece.

⚠ ADVERTENCIA! Para reducir el riesgo de incendio o descarga eléctrica, no utilice este ventilador con ningún Estado Sólido Dispositivo de control de velocidad.

CÓMO TRABAJA:

La Gran torre de UVC HEPA puede ayudar a su hogar a eliminar el polvo y los contaminantes peligrosos del aire. Esta unidad cuenta con un filtro fotocatalítico permanente, lámpara germicida UVC, prefiltro Eco-Silver y un filtro HEPA que ayuda a eliminar del aire los no deseados contaminantes atmosféricos, alérgenos y los olores y crea un medio ambiente más limpio. Para combatir las bacterias, el prefiltro Eco-Silver hace que se adhieran a él y evita su reproducción y propagación. Con la clasificación 120 de suministro de aire limpio de la unidad, puede tener la seguridad que el aire estará limpio y libre olor. Tres ajustes de velocidad Baja, Media, Alta y una lámpara UVC opcional, esta unidad es lo suficientemente potente como para cualquier habitación de su casa u oficina.

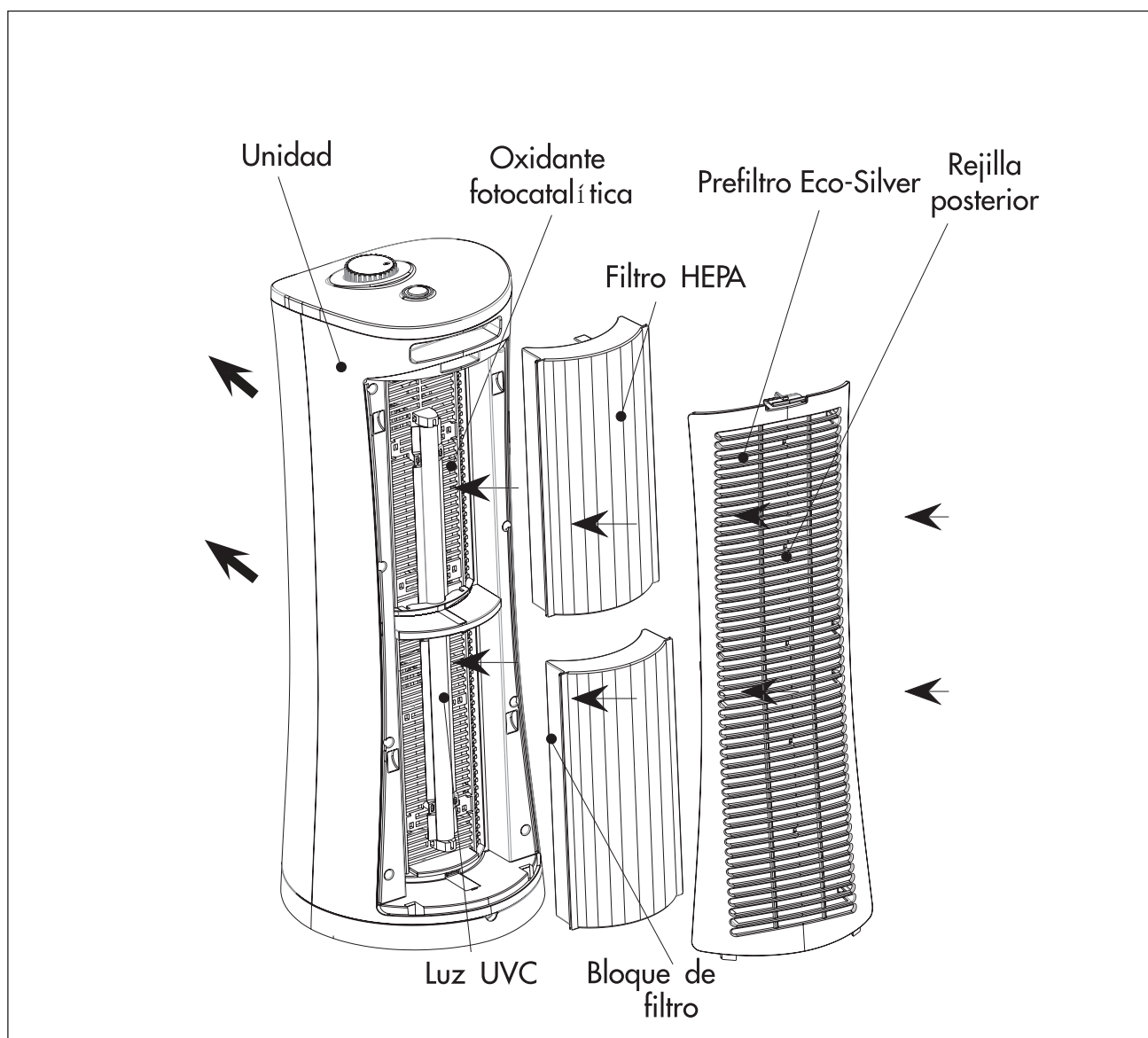

CONFIGURACIÓN INICIAL:

Antes del empaquetado, su purificador de aire fue inspeccionado y fue probado completamente en la fábrica. Inspecciónelo visualmente antes de sacarlo de la caja. Retire y deseche cualquier material de empaque. Devuelva la unidad si muestra cualquier signo de daño o mala manipulación.

1. Saque el purificador de aire de la caja y retire la bolsa plástica transparente de protección, luego coloque la unidad sobre una superficie firme y nivelada.
2. Antes de encender el purificador de aire, debe verificar que los filtros estén firmemente en posición y que no se hayan aflojado durante el despacho. Para revisar los filtros, presione la pestaña debajo de la manija.
3. Jale suavemente la rejilla posterior de la unidad y retírela. Figura 1.
4. El pre-filtro Eco-Silver está montado dentro de la rejilla posterior de la unidad. Asegúrese de que cubra adecuadamente los conductos de ventilación de la rejilla. Figura 2.
5. El filtro HEPA dentro de la unidad.
De estar presente, retire la bolsa de plástico que rodea al filtro y coloque nuevamente el filtro en el Purificador de aire. El filtro debe tener flechas en los lados para indicar el flujo de aire y la dirección en la que se debe volver a colocar el filtro en la unidad. Figura 3.
6. Coloque la pestaña de la parte inferior de la rejilla posterior en la ranura de la base de la unidad y balancee la rejilla hacia arriba hasta que la pestaña superior entre en su lugar haciendo clic. Figura 4.
7. Conecte la unidad en un tomacorriente de 120 V.



Figura 1



Figura 2

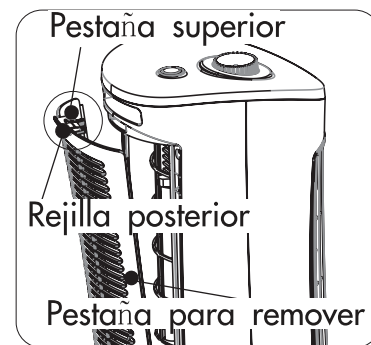

Figura 3

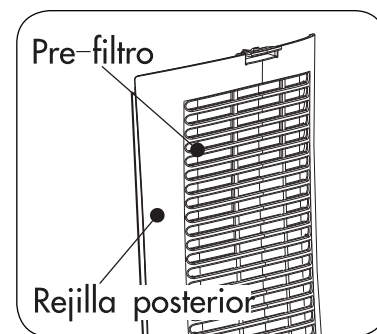

Figura 4

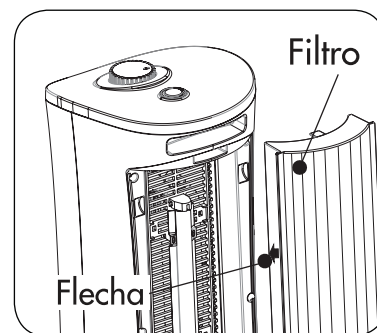

Figura 5

Uso de su Purificador de aire (continuación)

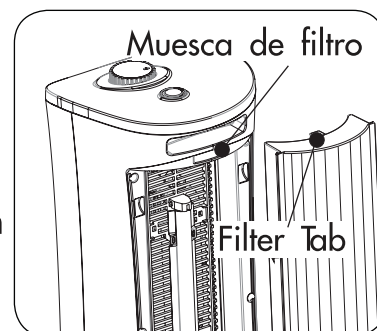
OPERACIÓN:

OFF – Apagar unidad

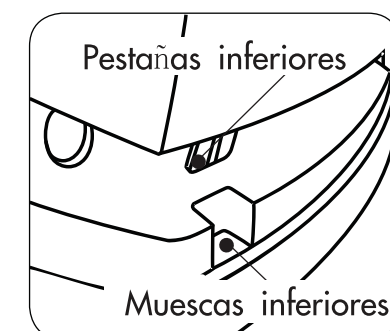
VELOCIDAD BAJA – Recomendada para usar cuando no se quiere ruido de fondo atenuado.

VELOCIDAD MEDIA – Ajuste para uso típico. El ruido de fondo atenuado no es un problema.

VELOCIDAD ALTA – Use cuando requiera resultados rápidos y eficientes en la calidad del aire de la habitación.

La velocidad del ventilador puede ajustarse en cualquier momento girando el dial de modo que el dial indicador se ajuste con la velocidad deseada.

Presione el botón de Encendido/Apagado UVC para encender y apagar la función UVC de su purificador de aire.

NOTA: El indicador de UVC es una luz azul que le permite saber que la bombilla UVC está funcionando.



Figura 6

Mantenimiento

LIMPIEZA DE LA UNIDAD:

¡ADVERTENCIA! Para evitar lesiones graves por una descarga eléctrica SIEMPRE APAGUE el purificador de aire y desconecte el enchufe de la toma ANTES de limpiar.

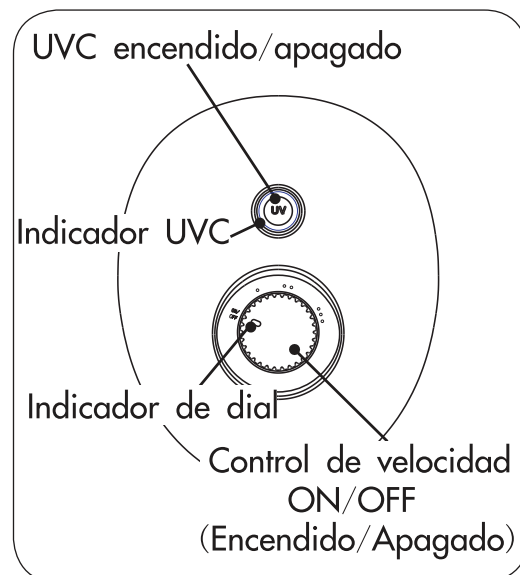
Limpie el exterior del purificador de aire con un paño suave y húmedo. La parrilla trasera se puede limpiar en agua soopy después de que ha sido retirado de la purificador de aire y el pre-filtro se ha eliminado.

NOTA: Asegúrese de que la parrilla esté completamente seco antes de volver a instalarlo en el purificador de aire. El no hacerlo podría provocar daños en los filtros o motor.

PRECAUCIÓN: no utilice gasolina, benceno, diluyente, limpiadores abrasivos, etc. ya que dañarán el producto. NUNCA utilice ALCOHOL O SOLVENTES.

REEMPLACE SU PRE-FILTRO:

1. Apague el purificador de aire y desconéctelo de la pared.
2. Retire la rejilla posterior de la parte posterior de la unidad tirando suavemente las pestañas para remover de la unidad y levante la rejilla posterior. Figura 7.



Figura 7

3. Retire con cuidado el pre filtro de la parrilla posterior, de los soportes de los filtros que lo fijan a la rejilla posterior. Figura 8.
4. Revise la cobertura de partículas del lado del pre-filtro orientada hacia la rejilla. Si el pre-filtro está cubierto de polvo y otras partículas, reemplace con un nuevo pre-filtro Eco-Silver.
5. Recoloque el pre filtro.
6. Cambie la rejilla posterior. Ahora la unidad está lista para operación normal.

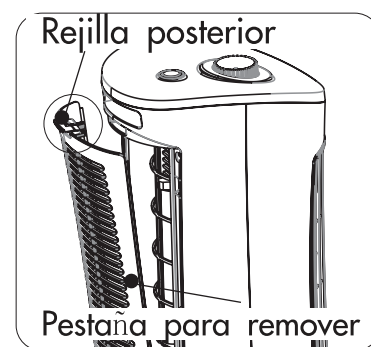

Figura 8

REEMPLACE DEL FILTRO:

1. Apague el purificador de aire y desconéctelo de la pared .
2. Retire la rejilla posterior de la parte posterior de la unidad tirando suavemente las pestañas para remover de la unidad y levante la rejilla posterior. Figura 7.
3. Retirar el filtro de la unidad. Vea las flechas de dirección impresas al lado del filtro. El filtro debe reinstalarse con la misma orientación. Figura 9.
4. Revise la cobertura de partículas del lado del filtro orientada hacia la rejilla. Si el filtro está cubierto de polvo y otras partículas, reemplace con un nuevo filtro HEPA.
5. Recoloque el filtro.
6. Cambie la rejilla posterior. Ahora la unidad está lista para operación normal.

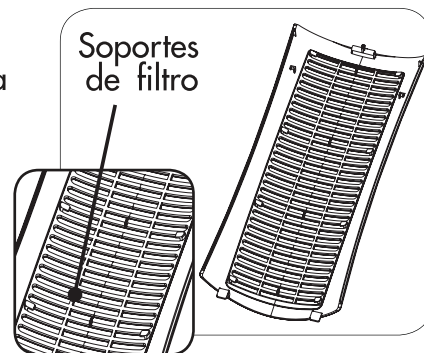

Figura 9

NOTA: Se recomienda el pre-filtro Eco-Silver para ser reemplazada una vez cada 3 meses. Se recomienda el filtro HEPA ser reemplazado una vez al año. Es posible que algunos ambientes cerrados requieran reemplazo del filtros con mayor frecuencia. Es normal que el filtro se decolore y no se quitará al aspirar. NO intent lavar el filtros ya que podría dañar el filtros o el purificador de aire.

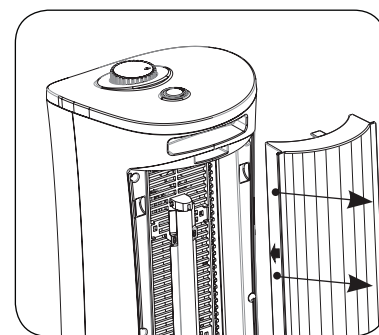

Figura 10

REEMPLACE LA LÁMPARA UVC:

Siga estas instrucciones para extraer y reemplazar la bombilla UVC.

1. Desconecte la unidad del tomacorriente.
2. Retire la rejilla posterior de la parte posterior de la unidad tirando suavemente las pestañas para remover de la unidad y levante la rejilla posterior. Figura 7.

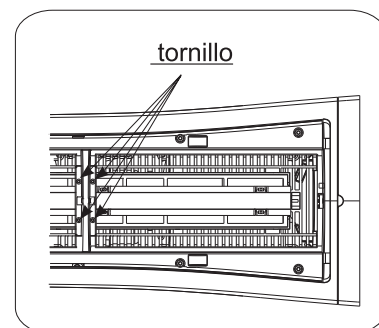

Figura 11

REEMPLACE LA LÁMPARA UVC:

3. Retire el filtro HEPA. Figura 9.
4. Retire los 4 tornillos de fijación que sujetan el separador en su lugar. Figure 10.
5. Retire el espaciador. Figure 11.
6. Usando un pequeño destornillador estrella (Phillips) retire los four tornillos de montaje que sujetan la cubierta de UVC en su lugar. Figura 12.
7. Retire los dos aisladores negro que cubre cada extremo de la bombilla. Figura 13.
8. Agarrar los dos extremos cerámicos de la bombilla UVC, gire la bombilla un cuarto de vuelta en cualquier dirección para permitir que los pines se alineen con la ranura de salida y permitiendo retirar la bombilla. Figura 14.
9. Retire la bombilla UVC nueva de su envoltorio con cuidado de no hacer contacto directamente con la piel.

Nota: Las grasas de la piel puede causar daños a la bombilla e impedir el buen funcionamiento.

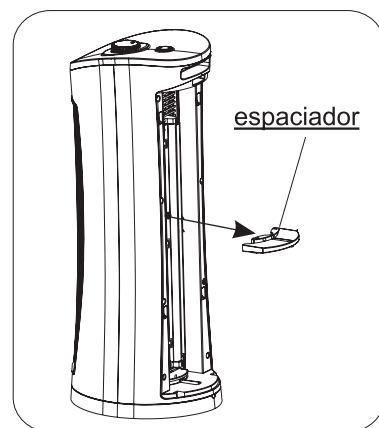
10. El uso de la bolsa de la bombilla entró, para evitar el contacto de la piel con la bombilla, inserte la nueva lámpara UVC en los montes de bulbo. Figura 14. Una vez que la bombilla se presiona firmemente en el soporte en ambos extremos, gire la bombilla de aproximadamente un cuarto de vuelta en cualquier dirección hasta que se asegure la bombilla. Deseche la bolsa.
11. Vuelva a instalar los dos aisladores negros. Figura 13.
12. **ASEGÚRESE** de reinstalar la cubierta UVC utilizando los seis tornillos de montaje. Figura 15.
13. Vuelva a instalar el espaciador usando los cuatro tornillos de montaje. Figura 10.
14. Reemplace el filtro HEPA.
15. Vuelva a colocar la rejilla trasera.

Nota: Se recomienda la lámpara UVC ser reemplazado una vez al año.



Figura 12



Figura 13

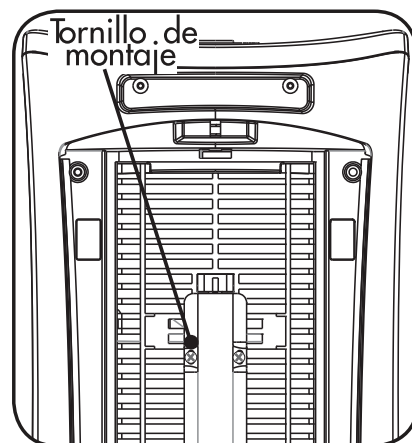

Figura 14

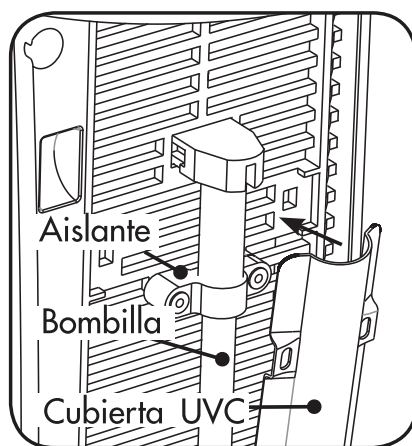

Figura 15

SOLUCIÓN DE PROBLEMAS:

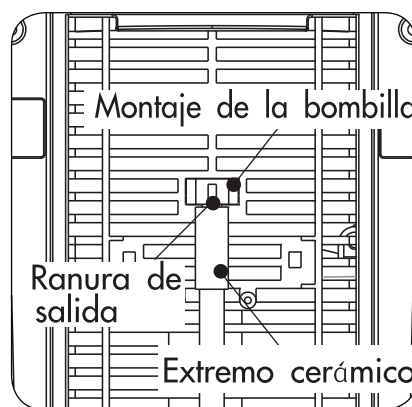
Problema: La unidad ha reducido el flujo de aire o aumentado el ruido.

Solución: El filtro puede estar obstruido y debe ser-sustituidos. (página 8)

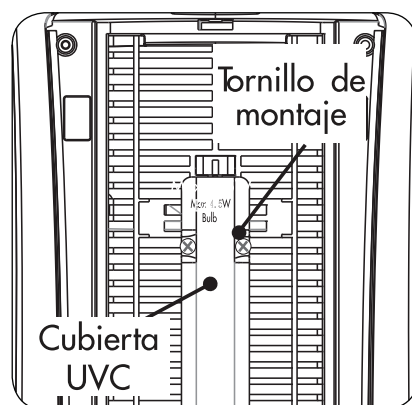
Problema: No funciona.

Solución: Confirme que la unidad esté conectada.

Problema: La lámpara UVC no está operando.

Solución:

Revise la instalación de la lámpara UVC.

Reemplace la lámpara UVC. Vea “Reemplazo de la lámpara UVC” en la página 8.



PEDIDO DE PIEZAS DE REEMPLAZO

<i>Modelo</i> 40884 (0-9)	<i>Pieza #</i>
<i>Filtro HEPA (2)</i>	30610
<i>Prefiltro Eco-Silver</i>	30601
<i>Luz UVC</i>	30404

Las piezas de reemplazo están disponibles en la mayoría de distribuidores de Purificadores de aire Hunter. También lo puede comprar directamente en Master Brands H.K. :

www.HunterPureAir.com

1-855-887-1440

SOPORTE TÉCNICO :

Si tiene preguntas adicionales o problemas con su Purificador de aire Hunter, llame:

USA & Canadá : 1-855-887-1440



El horario de atención es de 7:00 am a 7:00 pm de lunes a viernes y de 8:00 am a 5:00 pm los sábados, Hora del centro. También puede comunicarse con nosotros en la Internet ingresando a www.HunterPureAir.com

Hunter Purificación de aire

GARANTÍA LIMITADA DE 1 AÑO

Master Brands H.K. ofrece la siguiente garantía limitada para el usuario o comprador residencial original del sistema de purificación de aire HEPA:

Si cualquier parte del motor de su Gran torre UVC falla durante los primeros un (1) año a partir de la instalación, debido a un defecto en el material o en la mano de obra, le suministraremos un purificador de aire de repuesto sin ningún costo para usted. Se considerará que la instalación fue hecha en la misma fecha que la compra.

Si el cordón, o la rejilla frontal del purificador de aire falla en cualquier momento dentro de un período de seis (6) meses después de la instalación, debido a un defecto en el material o en la mano de obra, cambiaremos o, a nuestra opción, repararemos la unidad completamente gratis en nuestro centro de servicio más cercano. Usted será responsable del costo de todas las piezas necesarias y de la mano de obra después de este período de un año.

EL USO DE UN FILTRO QUE NO SEA DE LA MARCA HUNTER ANULARÁ ESTA GARANTÍA. SI EL USUARIO O COMPRADOR RESIDENCIAL ORIGINAL DEJA DE SER EL PROPIETARIO DEL PURIFICADOR DE AIRE, ESTA GARANTÍA Y CUALQUIER GARANTÍA IMPLÍCITA QUE PERMANEZCA ENTONCES EN EFECTO, INCLUYENDO PERO SIN LIMITARSE A CUALQUIER GARANTÍA IMPLÍCITA DE COMERCIALIZACIÓN O DE UTILIZACIÓN PARA FINES ESPECÍFICOS, SERÁN ANULADAS.

NO SE OFRECE NINGUNA GARANTÍA, EXPRESA O IMPLÍCITA, INCLUYENDO CUALQUIER GARANTÍA DE COMERCIALIZACIÓN O DE UTILIZACIÓN PARA FINES ESPECÍFICOS, CON RESPECTO AL MATERIAL DEL FILTRO O AL FILTRO DE CARBÓN.

ESTA GARANTÍA TOMA EL LUGAR DE TODAS LAS OTRAS GARANTÍAS EXPRESAS. LA DURACIÓN DE CUALQUIER GARANTÍA IMPLÍCITA, INCLUYENDO PERO SIN LIMITARSE A CUALQUIER GARANTÍA IMPLÍCITA DE COMERCIALIZACIÓN O DE UTILIZACIÓN FINES ESPECÍFICOS, CON RESPECTO AL MOTOR DE LA UNIDAD, ESTÁ LIMITADA EXPRESAMENTE AL PERÍODO DE LA GARANTÍA EXPRESA INDICADA ANTERIORMENTE.

Esta garantía no es válida si el purificador de aire no ha sido comprado ni se usa en los Estados Unidos o en Canadá.

Esta garantía excluye y no cubre los defectos, el mal funcionamiento o las fallas del purificador de aire causados



Garantía (continuación)

por reparaciones efectuadas por personas no autorizadas por nosotros, por el uso de piezas o accesorios no autorizados por nosotros, o por maltrato, modificaciones, o daños sufridos por el purificador de aire mientras esté en su posesión, o por cualquier uso irrazonable, incluyendo la falla en suministrar un mantenimiento apropiado y necesario. Esta garantía no cubre los purificadores de aire usados en aplicaciones comerciales. No se ofrece ninguna garantía expresa ni implícita a los compradores o usuarios comerciales.

Para obtener servicio, comuníquese con el centro de servicio autorizado de Hunter más cercano o contacto Master Brands H.K. en 1-855-877-1440 .

Para obtener el nombre del centro de servicio autorizado de Hunter más cercano. Usted será responsable del costo del transporte hasta nuestro centro de servicio en la fábrica. Hunter le garantiza que el purificador de aire deberá ser empacado correctamente para solicitar servicio bajo la garantía. El comprador debe presentar el recibo de venta u otro documento que sirva como prueba de haber comprado el equipo.



EN NINGÚN CASO MASTER BRANDS H.K. SERÁ RESPONSABLE DE DAÑOS DIRECTOS, INDIRECTOS, ESPECIALES, CONSECUENTES O INCIDENTALES EN EXCESO DEL PRECIO DE COMPRA DEL PURIFICADOR DE AIRE. SU ÚNICO REMEDIO SERÁ LA REPARACIÓN O EL CAMBIO INDICADO PREVIAMENTE.

ALGUNOS ESTADOS AMERICANOS Y PROVINCIAS CANADIENSES NO PERMITEN:

- LIMITACIONES DE LA DURACIÓN DE UNA GARANTÍA IMPLÍCITA;
- LA EXCLUSIÓN O LIMITACIÓN DE DAÑOS DIRECTOS, INDIRECTOS, ESPECIALES, INCIDENTALES O CONSECUENTES;

POR LO TANTO, LAS LIMITACIONES O EXCLUSIONES ANTERIORES PUEDEN NO SER APLICABLES A USTED.

ESTA GARANTÍA LE OTORGA CIERTOS DERECHOS LEGALES ESPECÍFICOS Y TAMBIÉN PODRÁ TENER OTROS